



ERGO 8w

Ponsse Plc
Ponssentie 22
FI-74200 Vieremä
ФИНЛЯНДИЯ
Тел. +358 20 768 800
Факс +358 20 768 8690

ООО «Понссе»
Адрес: 196247, Санкт-Петербург,
Пл. Конституции, д.2, офис 406
Тел.: +7 812 718 65 47 (офис)
Факс: +7 812 331 94 12

**Сервисный центр «Понссе»
(Республика Карелия)**
Адрес: 186810, г. Питкяранта,
ул. Садовая, д. 38
Тел.: +7 81433 4 18 55

Контакты региональных партнеров в
России и Республике Беларусь смотрите
на сайте www.ponsse.com

СИЛА И КОМФОРТ НА СЛОЖНЫХ ЛАНДШАФТАХ

Хорошо известный за свою продуктивность и эргономику PONSSE Ergo теперь доступен в 8-колесном исполнении. Ergo 8w с увеличенным тяговым усилием - это прекрасный выбор для работы на склонах. Новый Ergo может быть оснащен сбалансированными тележками для дополнительной тяги и стабильности.

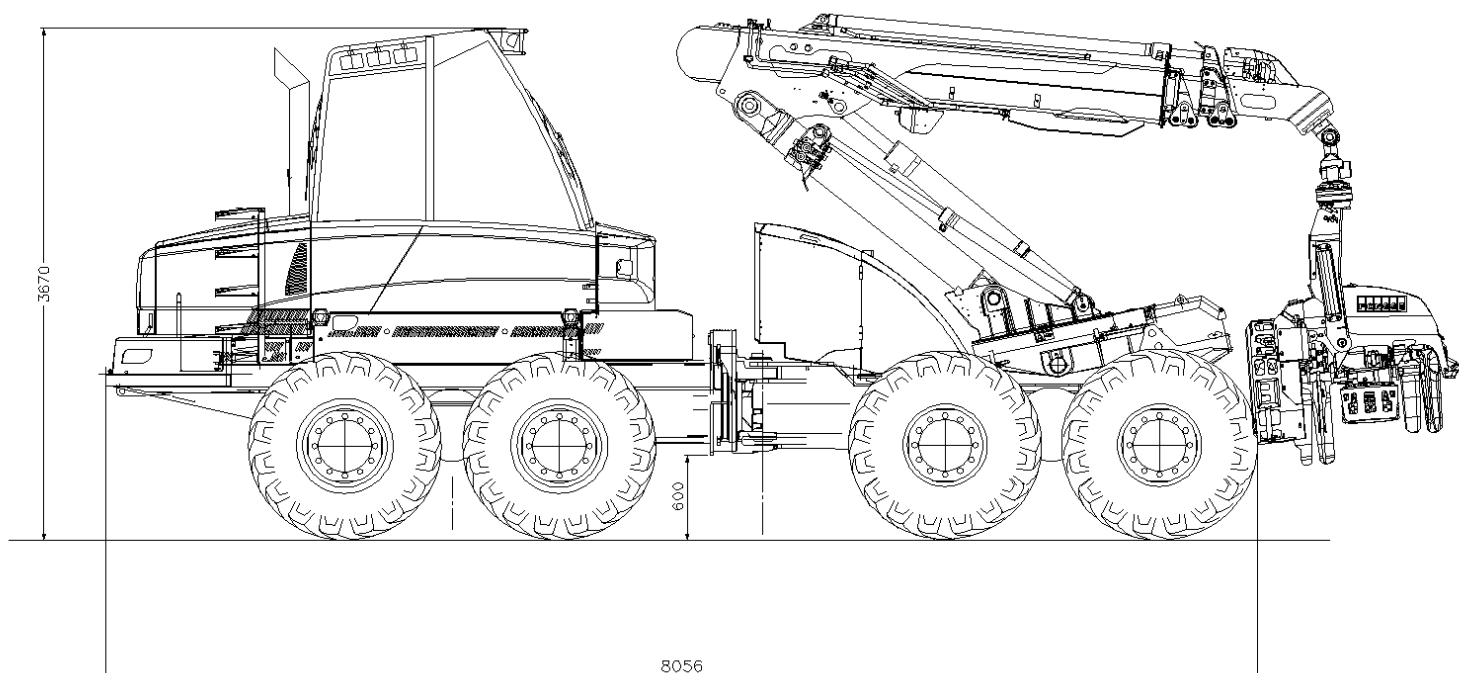

PONSSE Ergo 8w обеспечивает эффективность на больших уклонах и других сложных ландшафтах. Тяговое усилие было увеличено на 14%. Харвестер может быть оснащен сбалансированными тележками для увеличения способности преодолевать подъемы на холмистой местности. Благодаря 8 колесам, давление PONSSE Ergo 8w на грунт ниже, чем у 6-колесного аналога.

Эффективный и одновременно экономичный двигатель Mercedes-Benz, двухконтурная система гидравлики, надежная и простая в обслуживании конструкция делают PONSSE Ergo 8w, как и 6-колесный Ergo, лучшим харвестером в своем классе.

ТЕХНИЧЕСКИЕ ХАРАКТЕРИСТИКИ

ГАБАРИТЫ

Длина:	8 055 мм
Ширина:	2 630 мм–2 840 мм
Высота при транспортировке (Макс.):	3 800 мм
Дорожный просвет:	600 мм
Минимальный вес:	19 100 кг
Вес в стандартном исполнении:	20 500 кг

ДВИГАТЕЛЬ

Модель:	Mercedes-Benz OM906 LA
Мощность:	205 кВт
Крутящий момент:	1 100 Нм (1 200–1 500 об.)
Тяговое усилие:	180 кН
Емкость топливного бака:	400 л.

ГИДРАВЛИКА

Система управления:	PONSSE OptiControl
Насос харвестерной головки:	190 см ³ / 280 бар
Насос манипулятора:	145 см ³ / 235 бар
Емкость бака гидравлической жидкости:	320 л.